



전기 오븐기기 (에어프라이어)  
**LE-3500**

**사용설명서**



본 제품은 **가정용**이므로 **상업용** 및 **산업용** 등으로는 사용을 금합니다.

본제품은 대한민국내에서만 사용하도록 만들어져 있습니다.

이 사용설명서(보증서 포함)는 잘 보관하여 주십시오.

사용중에 모르는 사항이 있을 때나 기능이 제대로 발휘되지 않을 때 많은 도움이 될 것입니다.

## 차 례

에어프라이어

■ 안전을 위한 주의사항 .....	3, 4
■ 특징점 .....	6
■ 각부분의 명칭 .....	6
■ 각 기능 동작하기 .....	7
◆제품요리하기전에 ◆과열보호장치 ◆기본기능 ◆자기보호기능 ◆온도 설정하기 ◆시간조정하기 ◆간편한 기능	
■ 제품 동작하기 .....	9,10
◆제품 동작하기   ◆기본 조리표 설정하기	
■ 청소 및 보관하기 .....	11
■ 제품규격 .....	11
■ 고장진단 및 응급조치 .....	12
■ 제품보증서 .....	13

### 에어 프라이어(Air Fryer)란?

에어프라이어는 강력한 모터로 뜨거운 공기를 순환시키는 열풍순환기술을 통하여 재료 본연의 유기성분을 이용하여 기름을 넣지 않고 맛있게 튀김요리를 할 수 있는 혁신적이면서도 건강한 요리기구입니다.  
이제부터 집에서 칼로리 걱정없이 맛있고 건강한 튀김요리를 즐겨보세요.

## 안전을 위한 주의 사항

에어프라이어

사용자의 '안전을 위한 주의 사항'은 제품의 재산상의 손해 등 사고의 위험을 미리 막기 위한 것이므로 반드시 지켜주십시오.



- 경고** 지시사항을 위반할 시 심각한 상해나 사망이 발생할 가능성이 있는 경우.
- 주의** 지시사항을 위반할 시 경미한 상해나 물적 손해가 발생할 가능성이 있는 경우.
- ⊘ 금지를 나타냅니다.
- ⊗ 분해 금지를 나타냅니다.
- ⊙ 접촉 금지를 나타냅니다.
- ⊖ 낙수 금지를 나타냅니다.
- ⊕ 온도 금지를 나타냅니다.
- Ⓛ 반드시 지켜야 할 것을 나타냅니다.
- Ⓜ 전원 플러그를 콘센트에서 반드시 뽑을 것을 나타냅니다.

**경고/주의** 아래의 내용을 잘 읽고 올바르게 사용해 주십시오.

<p>당사가 지정한 수리기술자 이외에는 절대로 분해, 수리, 개조하지 마십시오. (화재, 감전, 고장, 상해의 원인이 됩니다.)</p> 	<p>장시간 사용하지 않거나, 천둥 및 번개가 칠 경우에는 전원플러그를 빼주십시오. (감전, 화재의 원인이 됩니다.)</p> 	<p>제품내의 통풍 구멍 등으로 금속물체나 타기 쉬운 이물질이 집어 넣거나 떨어뜨리지 마십시오. (화재, 감전의 원인이 될 수 있습니다.)</p> 
<p>전원코드는 흔들리지 않도록 확실하게 꽂아 주세요. 표시된 전원, 전압 이외의 전압으로 사용하지 마십시오. (접촉이 불안정한 경우는 화재의 원인이 됩니다.)</p> 	<p>평평하고 안정된 장소에 설치하십시오. (불안정한 곳에 설치하면 동작이 되지 않을 수도 있습니다.)</p> 	<p>연기가 나거나 이상한 냄새가 날 때는 즉시 전원플러그를 빼고 서비스센터로 연락하십시오. (그대로 사용하면 화재, 감전의 원인이 됩니다.)</p> 
<p>전원코드를 연장하여 사용할 경우 반드시 250V 15A 이상의 콘센트에 단독으로 꽂아 사용하여 주십시오. (화재의 원인이 됩니다.)</p> 	<p>제품이 덜러 있거나 부적절하게 위치한 경우 화재의 위험이 있습니다. (제품을 자동적으로 작동하는 프로그래머 타이머 등 기타의 장치를 임의 조작하여 사용하지 마십시오.)</p> 	<p>침수로 물기가 있는 상태에서 절대로 사용하지 마십시오. 또한 본체에 물을 직접 뿌리거나 물기가 묻은 수건, 빨래 등을 제품위에 올려 놓지 마십시오. (화재, 감전의 위험이 있습니다.)</p> 
<p>제품 보관 및 청소시에는 열, 습기가 노출되거나, 액체(벤젠, 알코올)등으로 닦지 마십시오. (제품의 변색 및 변형의 원인이 될 수 있습니다.)</p> 	<p>본 제품은 8살 이하 어린이, 신체적, 감각적, 정신적으로 장애가 있는 사람 또는 지식과 경험이 없는 사람은 이들의 안전에 책임이 있는 사람으로부터 지도를 받거나 제품 사용에 관하여 지침을 받았더라도 사용할 수 없습니다.</p> 	<p>제품을 이동할 때 전원코드를 당겨서 이동하지 마십시오. (화재, 감전에 원인이 됩니다.)</p> 

## 안전을 위한 주의 사항

에어프라이어

<p>어린이나 노약자는 너무 가까이 접근하지 않도록 주의하시고, 작동 중 제품이 뜨거우므로 손으로 만지지 마십시오. 제품이 작동하는 동안 제품의 내부도 만지지 마십시오. (화재 및 화상의 위험이 있습니다.)</p> 	<p>물을 쏟거나 젖은 손으로 제품을 만지지 마십시오. 만일 제품에 물이 묻었을 때에는 즉시 전원 플러그를 콘센트에서 분리하시고 마른 걸레로 닦아 건조시킨후 서비스센터로 문의 바랍니다. (감전 사고의 원인이 됩니다.)</p> 	<p>제품의 가까이에 스프레이 캔이나 헤어스프레이 등을 놓지 마십시오. 또 인화성 위험물(신나,가솔린 등) 가까이에서는 사용하지 마십시오. (화재발생의 원인이 됩니다.)</p> 
-----------------------------------------------------------------------------------------------------------------------------------------------------------------------------------------------------------	-----------------------------------------------------------------------------------------------------------------------------------------------------------------------------------------------------------------	---------------------------------------------------------------------------------------------------------------------------------------------------------------------------------------

**경고/주의** 아래의 내용을 잘 읽고 올바르게 사용해 주십시오.

<p>습기가 많은 곳이나 금속가루 등이 날리는 장소, 먼지가 많은 장소에서는 절대 사용하지 마십시오. (금속가루, 먼지, 습기 등이 흡입구 내부에서 쇼트를 일으켜 화재나 고장의 원인이 됩니다.)</p> 	<p>본체 흡입구 및 배출구를 막지 마십시오. (제품 고장 및 화상의 원인이 될 수 있습니다.)</p> 	<p>전원플러그는 접지가 있는 AC 220V가 있는 콘센트에 꽂아서 사용하십시오. (본제품은 220V 전용이므로 그외에 전압에서는 동작불, 화재, 감전 및 고장의 원인이 됩니다.)</p> 
<p>제품을 사용하지 않거나 청소 시에는 전원 플러그를 반드시 콘센트에서 빼 주십시오. (부상이나 화재, 절연열화에 의한 감전, 누전 및 화재의 원인이 됩니다.)</p> 	<p>유아 또는 스스로 온도조절 및 조작이 불가능한 분의 사용을 삼가하여 주십시오. (상해를 입을 우려가 있으며 고장 및 사고의 원인이 될 수 있습니다.)</p> 	<p>제품은 통풍이 잘되고 열을 받지 않는 곳에 설치하십시오. (내부 온도 상승으로 인한 고장 및 화재의 원인이 될 수 있습니다.)</p> 
<p>폭신한 방석이나 카페트 위에서는 절대로 사용하지 마십시오. (화재의 원인이 될 수 있습니다.)</p> 	<p>조리 직후 튀김용기 및 재료가 뜨거우므로 손으로 직접 만지지 마십시오. (화상의 위험이 있습니다.)</p> 	<p>오랫동안 사용하지 않을 때는 전원플러그를 뽑으십시오.</p> 

- 사용중 이상이 발생하였을 경우에는 전원 플러그를 콘센트에서 빼 후 가까운 당사 판매점이나 소비자 보호센터로 문의하여 주십시오.
- 전원코드가 파손된 경우에는 위험이 생기지 않도록 하기 위하여 당사 소비자보호센터나 판매점에 의뢰하여 코드를 교환하십시오.

## 특장점

에어프라이어

### ■ 주방을 더욱더 돋보게 만들어 주는 세련된 고급스러운 디자인

### ■ 기름없이 공기순환 방식의 신개념튀김기

기름을 썩-뻘 건강한 신개념 튀김기로 기름없이 공기순환방식으로 신속하고 간편하게 조리할 수 있도록 다양한 음식을 만들 수 있습니다.

### ■ 빠르고 편리한 조리를 위한 원터치 디지털 방식

디지털 방식으로 한 눈에 확인가능하고,타이머 설정하여 설정시간만큼 안전하게 조리합니다.

### ■ 조리에 맞는 적합온도 설정

60-200℃의 온도조절기능으로 재료 특성에 맞게 조리가 가능합니다. 더욱 빠른 조리시간으로 재료의 맛을 지켜줍니다.

### ■ 조리에 맞는 적합 시간조절 기능

1분-60분까지 시간을 설정하여 간편하게 표시부에 확인하면서 조리시간이 가능합니다.

### ■ 음식을 고르게 익히는 열기 순환방식

열을 골고루 순환시켜주는 방식으로 고른 열풍 순환은 예열시간은 짧고 조리시간을 단축시켜 줍니다. 구석구석 열을 전달하여 음식의 일정부분이 타거나 덜익는 현상을 방지합니다.

### ■ 청소가 쉬운 용기분리버튼

바스켓/튀김용기를 분리해제 버튼으로 완전 분리되어 조리가 편리하고,세척이 간편하여 위생적인 관리가 가능합니다.

### ■ 한번에 많은 양의 3.5L 대용량

가성비 최고를 자랑하는 제품으로 혼자 사용하거나 가족이 많을 경우 부족함 없이 넉넉하게 사용할 수 있습니다.

### ■ 손 쉬운 세척이 가능

손 쉽게 물세척으로 위생적으로 사용이 가능합니다.

## 각 부분의 명칭

에어프라이어

본 제품은 AC 220V 전용입니다. 아래 그림은 모델에 따라 다를 수 있습니다.

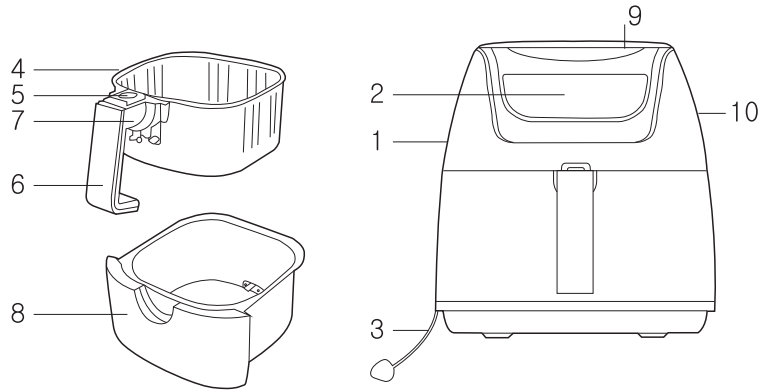

- |                  |              |
|------------------|--------------|
| 1. 본체            | 6. 손잡이       |
| 2. 디지털 조작부       | 7. 손잡이 슬롯    |
| 3. 코드 및 플러그      | 8. 바스켓       |
| 4. 튀김용기          | 9. 흡입구(상단부)  |
| 5. 분리해제버튼 및 보호커버 | 10. 배출구(뒷면부) |

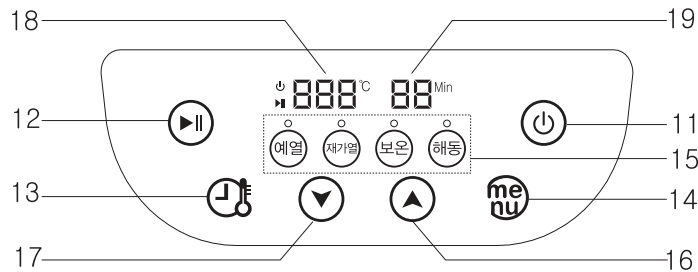

- |                     |                   |
|---------------------|-------------------|
| 11. 전원 on/off(⏻) 버튼 | 16. 시간/온도 증가(▲)버튼 |
| 12. 시작/일시정지(⏸) 버튼   | 17. 시간/온도 감소(▼)버튼 |
| 13. 시간/온도(🔒)설정 버튼   | 18. 온도 설정 표시      |
| 14. 기능 메뉴(☰) 버튼     | 19. 시간 설정 표시      |
| 15. 간편 기능표시         |                   |

## 각 기능 동작하기

에어프라이어

### ■ 처음 사용하기 전에

1. 포장에서 제품을 꺼내십시오.
2. 제품을 사용 전 제조과정에서 잔류 물을 제거하여 주십시오.(참조 : 청소유지)

### ■ 과열보호 장치

본 제품은 과열보호 장치가 설치되어 있습니다. 보호 장치는 온도가 임계 값에 도달합니다. 제품에 이상이 발생하면 아래와 같이 동작하여 주십시오.

1. [전원(⊕)] 버튼을 눌러 전원을 끄고, 전원 콘센트로부터 전원프러그를 빼어 주십시오.
2. 제품을 충분히 식힐 시간(약10분)을 주고 다시 동작하시면 됩니다.

### ■ 기본기능

본 제품은 기본 설정은 200℃/10분 입니다.

1. 전원플러그를 콘센트에 꽂아주십시오. 그리고 신호음이 울리고 표시부가 켜지고 “⊕” 깜빡입니다. [전원(⊕)] 버튼을 누르면 디지털 표시부에 “200℃/10분” 나타나서 “⊖” 깜빡거립니다.
2. [시작/일시정지(⊕)] 버튼을 눌러 조리를 시작하십시오.
3. 제품이 동작을 하면서 표시부에 시간이 동작됩니다.  
제품 동작이 끝나면 “삐” 소리가 나면서 표시부는 전원대기모드로 전환됩니다.

**참고 :** [시작/일시정지(⊕)] 버튼을 누르지 않으면 +/-5분후에 전원 대기모드로 자동 전환 됩니다.

### ■ 자기보호기능

본체는 기본설정으로 자기보호 기능을 가지고 있습니다. 본체는 조리가 끝나면 자동으로 중지됩니다. 가열 동작시에는 내부 부품을 냉각시키고,보호하기 위해 팬을 계속 작동합니다.팬은 동작이 정지되어도 1분간 동작하고나서 멈춥니다. 그리고 동작이 정지되면 “삐” 소리가 납니다.

### ■ 온도 설정하기

본 제품은 온도 기본 설정이 200℃/10분입니다. 수동으로도 조절이 가능합니다.

1. 전원플러그를 콘센트에 꽂아주십시오. “삐” 소리가 나고 디지털 표시부가 켜집니다. [전원(⊕)] 버튼을 누른다음 [시간/온도(⊕)] 버튼을 눌러 온도를 설정합니다.
2. 온도를 높으려면 [시간/온도 증가(⊕)] 버튼을 누릅니다. 최고온도는 200℃임.
3. 온도를 낮추려면 [시간/온도 감소(⊖)] 버튼을 누릅니다. 최저온도는 60℃임.  
**참고 :** 온도는 5℃씩 조절이 됩니다.

### ■ 시간조정하기

1. 온도설정이 끝나면 [시간/온도설정(⊕)] 버튼을 눌러 시간을 조정하십시오.
2. 시간을 높으려면 [시간/온도 증가(⊕)] 버튼을 누릅니다. 최대시간은 60분임.
3. 시간을 낮추려면 [시간/온도 감소(⊖)] 버튼을 누릅니다. 최저시간은 01분임.

## 각 기능 동작하기

에어프라이어

**참고 :** 시간 조정은 1분씩 조정됩니다.

- 온도/시간 설정이 완료되었으면 **[시작/일시정지(▶)]** 버튼을 눌러 시작합니다. 제품이 동작되고, 표시부에 시간이 감소됩니다. 소리가 끝나면 “삐”소리가 나고, 표시부 꺼지고 전원대기 상태로 전환이 됩니다.

**참고 :**

- [시작/일시정지(▶)]** 버튼을 누르지 않으면 +/- 5분에 자동적으로 전원대기 모드로 전환됩니다.
- 본 제품은 조리를 시작한 후에도 시간/온도를 조정할 수 있습니다.

### ■ 간편한 기능

본 제품은 4가지 유용한 간편기능이 있습니다.

- 전원플러그를 콘센트에 삽입하면 “삐”소리가 나면서 전원대기 모드에서 **[전원(⊙)]** 버튼을 눌러 전원을 켜주십시오.
- [메뉴(☰)]** 버튼을 누르면 기능표시부 첫번째 “**☰**”가 깜빡입니다. **[메뉴(☰)]** 버튼을 눌러 다음 기능 메뉴를 선택하실 수 있습니다.
- 기능메뉴를 완료했으면 **[시작/일시정지(▶)]** 버튼을 누르면 조리가 시작되면서 시간이 감소합니다.

#### 4. 간편기능표

표시	기능	온도(℃)	시간(분)	비고
	예열	200	3	일반적으로 권장하는 경우
	재가열	175	5	재가열 조리시간이 필요한 경우
	보온	70	60	보온 유지 시간이 필요한 경우
	해동	60	5	음식 또는 재료를 해동이 필요한 경우

**참고 :**

- 기름진 재료(예: 닭다리, 소세지 또는 햄버거)를 여러 번에 나눠서 조리할 경우, 한 번 분량을 조리한 후나 바스켓의 튀김용기를 흔들거나 분리한 후에 고인 기름 또는 녹은 지방을 바스켓에서 조심스럽게 따라 버립니다.
- 여러 재료를 동시에 조리하는 경우 각 재료의 조리 온도와 시간이 동일한지 확인하십시오.
- 음식의 상호 오염을 방지하고 육즙이나 덜 익은 음식이 섞이지 않도록 항상 고기를 아래에 두고 그 위에 채소를 올립니다.
- 크거나 부서지기 쉬운 재료를 꺼내려면 집게를 사용하여 튀김용기에서 재료를 꺼내십시오.
- 제품 위 또는 뒷면에 물건을 놓지 마십시오. 공기의 흐름을 방해하여 튀김의 결과물에 영향을 미칠 수 있습니다.



## 제품 동작하기

에어프라이어

### ■ 제품 동작하기

본 제품은 복합기능으로 오븐으로도 사용이 가능합니다.

1. 본 제품을 평평하고 안정된 장소에 놓습니다.
2. 바스켓을 본체 손잡이를 당겨서 안정되고 수평인 평평한 장소에 놓습니다.

[분리해제] 버튼을 누르고 튀김용기를 바스켓에서 분리합니다.

**참고 :** 제품에서 바스켓을 가져갈 때 [분리해제] 버튼을 누르지 마십시오.

3. 튀김용기에 음식을 넣고 “딸깍” 소리가 날 때까지 바스켓을 밀어 넣습니다.

**참고 :** 튀김용기에 음식과 재료를 과부하로 넣지 마십시오.

4. 원하는 시간과 온도를 설정하십시오. (“프로그램 설정” 참조)

#### 참고 :

- 재료를 사용하기 전에 3분간 기기를 예열하는 것이 좋습니다.
- 재료가 아직까지 차가우면 튀김용기를 꺼내 음식을 흔들어주는 것이 좋습니다.
- 바스켓과 튀김용기를 만지지 마십시오. 뜨거워 화상을 입을 수 있습니다.
- 바스켓을 꺼낼 때는 바닥 표면에 방열 또는 유사한 것을 사용하십시오.

6. 조리가 끝나면 “삐” 소리가 나서 제품의 가열이 정지됩니다. [손잡이]를 당겨서 바스켓을 꺼내서 안정되고 평평하고 방열이 되어 있는 표면에 놓으십시오.

#### 참고 :

- 바스켓을 제품에서 꺼낼 때 [분리해제] 버튼을 누르지 마십시오.
- 바스켓과 튀김용기를 만지지 마십시오. 뜨거워 화상을 입을 수 있습니다.

7. [분리해제] 버튼을 눌러 튀김용기를 바스켓에서 분리합니다.

8. 튀김 용기 안의 음식을 접시에 놓습니다.

**참고 :** 뜨거운 기름 또는 녹은 지방이 바스켓의 바닥에 남아 있을 수 있으므로 음식이 든 튀김용기를 바스켓에서 제거한 후 다른 그릇에 담으십시오.

9. 오랫동안 사용하지 않을 경우 [전원(☹)] 버튼을 누르고 전원플러그를 콘센트로부터 뽑아주십시오.

### ■ 기본 조리표 설정하기

조리표는 요리하기 원하는 재료의 기본설정을 선택하는데 도움을 줍니다. 다른 종류의 재료는 요리책을 참고하십시오.

**참고 :** 원산지, 크기, 모양, 신선도, 브랜드가 다르기 때문에 특정 재료의 최적의 설정은 실제와 다를 수 있습니다. 취향에 따라 1-10분 더 가열할 수도 있습니다.

종류	최소/최대(g)	시간(분)	온도(℃)	비 고
냉동 칩스	200-400	12-21	200	흔들어주세요
홈메이드 칩	200-400	18-26	180-200	1/2 스푼 오일 첨가, 흔들
빵 가루를 입힌 치즈 스틱	200-300	08-14	190	
치킨 너겟	100-500	12-14	200	
치킨 필러	100-500	18-24	200	필요하면 뒤집다.

## 제품 동작하기

에어프라이어

종류	최소/최대(g)	시간(분)	온도(℃)	비 고
닭고기	100-500	18-24	180	필요하면 뒤집다.
스테이크	100-500	08-16	180	필요하면 뒤집다.
햄버거	100-500	9-15	180	1/2스푼 오일 첨가, 섞기
냉동생선	100-400	9-15	200	1/2스푼 오일 첨가, 섞기
컵케이크	4단위	11-15	180	

본 제품은 급속 열풍 기술이 제품 내부의 공기를 즉시 재가열하기 때문에 뜨거운 공기로 튀기는 동안 에어프라이어는 조리하는 동안에 큰 영향을 받지 않습니다.

### 참고 :

- 조리하기 전에 예열 기능을 사용하여 기기가 차가우면 3분 시간을 추가하기 바랍니다.
- 본 제품은 고지방을 함량의 식품을 조리할 수 있습니다. 특히 이것은 상당량의 양의 연기를 생성하지만 본 제품에서는 최종 조리할 때까지 영향을 미치지 않습니다.
- 에어프라이어를 이용해 매우 다양한 재료의 요리를 준비할 수 있습니다. 적당한 분량과 대략적인 조리시간은 **“조리표”**를 참고하시기 바랍니다.
- **“조리표”**에 제시된 시간을 초과하거나 튀김용기에 재료를 가득 채우면 최종 결과물에 영향을 미칠 수 있습니다.
- 여러 재료를 동시에 준비하려면, 조리를 시작하기 전에 각각의 다른 재료에 맞는 조리 시간을 확인하십시오. 예를 들어, 훔메이드 감자튀김과 닭다리는 설정이 동일하므로 동시에 조리할 수 있습니다.
- 일부 재료는 조리 시간 중간에 흔들거나 뒤집어 주어야 합니다. **(조리표참조)** 재료를 섞을 때는 바스켓을 본체에서 꺼낸 다음 상크대에 위에서 섞어줍니다. 그런 다음 본체 안으로 바스켓을 다시 밀어 넣습니다.
- 섞는 중에는 튀김용기 분리가 되지 않도록 **[분리해제]** 버튼을 누르지 마십시오
- 재료에 남아 있는 기름기는 바스켓의 바닥에서 제거하여 주십시오.

### 주의 :

- 본 제품은 뜨거운 공기로 작동하는 에어프라이어입니다. 바스켓에 기름이나 튀김용 지방을 채우지 마십시오.
- 뜨거운 표면을 만지지 마십시오. 손잡이나 **[분리해제]** 버튼만 사용하십시오. 그리고 바스켓을 잡을 때는 튀김용기 손잡이만 사용하십시오.
- 제품을 처음 사용할 때는 약간의 연기가 날 수 있습니다. 정상입니다.
- 바스켓을 손잡이로 장착하거나 탈착하기 바스켓과 튀김용기가 식었는지 항상 확인하십시오.

## 청소 및 보관하기

에어프라이어

사용할 때마다 본체 및 부속품을 철저히 청소하여 주십시오.

1. **[전원(Ⓢ)]** 버튼을 누르고 전원플러그를 콘센트에서 뽑아주십시오.
2. 제품 내부가 식을 때까지 기다려주십시오.
3. 본체에서 바스켓을 꺼냅니다..
4. **[분리해제]** 버튼을 눌러 튀김용기를 바스켓에서 꺼내십시오.
5. 남은 음식을 제거하고 종이타월로 닦아서 제거합니다.
6. 바스켓과 튀김용기를 따뜻한 물, 접시닦는 세제와 스폰지로 청소하여 주십시오.
7. 필요하시면 젖은 수건으로 하우징을 닦으십시오. 청소후 완전히 말립니다.
8. 부속품은 건조한 곳에 보관하십시오.

### 참고 :

- 제품을 청소하기 전에 바스켓, 튀김용기 및 제품 내부를 완전히 식히십시오.
- 바스켓과 튀김용기는 금속성 주방 도구나 연마성 세제를 사용하여 세척하지 마십시오. 코팅이 손상될 수 있습니다.
- 매번 사용후에는 연기가 나지 않도록 바스켓 바닥의 기름과 지방을 제거하십시오.

## 제품규격

품 명	전기오븐기기(에어프라이어)
모 델 명	LE-3500
용 량	3.5L
소비전력	1400W
정격전압	AC 220V,60Hz
중 량	약 6.8Kg
제품 크기	370(W) x 370(D) x 356(H)mm

참고 : 본 제품의 디자인과 성능은 예고없이 변경될 수 있습니다.  
설명서에 사용되는 삽화는 생산되는 모델과 약간 다를 수 있습니다.

## 고장 및 응급조치

에어프라이어

- 제품이 고장났다고 생각될 경우 다음 증상을 확인하십시오.  
만일 다음 사항으로 조치가 안될 경우에는 가까운 당사 판매점이나 소비자보호센터로 문의하여 주십시오.

증상	원인	조치방법
전원이 들어오지 않는다.	<ul style="list-style-type: none"> <li>● 전원플러그가 콘센트에 연결되어 있는 않다.</li> <li>● 회로차단기가 내려갔다.</li> </ul>	<ul style="list-style-type: none"> <li>● 전원플러그가 콘센트에 연결합니다.</li> <li>● 회로차단기를 점검하고 재설정하십시오.</li> </ul>
음식이 제대로 조리 가 되지 않았다.	<ul style="list-style-type: none"> <li>● 음식 용량이 초과되어 있다.</li> <li>● 온도가 너무 낮게 설정되어 있다.</li> <li>● 요리시간이 충분하지 않다.</li> </ul>	<ul style="list-style-type: none"> <li>● 일부 음식 재료를 제거하고 다시 조리하고, 요리배치를 균등하게 하십시오.</li> <li>● 수동으로 온도를 증감시켜 주십시오.</li> <li>● 수동으로 요리시간을 증감시켜 주십시오.</li> </ul>
음식이 고리지 않게 조리 가 되지 않았다.	<ul style="list-style-type: none"> <li>● 특정 유형의 음식은 조리과정에서 제대로 되지 않을 수 있습니다.</li> </ul>	<ul style="list-style-type: none"> <li>● 조리 안내를 참조하시고 중간 과정에서 음식을 뒤집어 주십시오.</li> </ul>
바스켓이 제품 안으로 들어가지 않았다.	<ul style="list-style-type: none"> <li>● 튀김용기에 너무 많은 음식이 들어 있다.</li> <li>● 바스켓이 올바르게 장착되지 않았다.</li> </ul>	<ul style="list-style-type: none"> <li>● 튀김용기에 음식이 너무 많으면 제거하고 다시 시도하십시오.</li> <li>● 바스켓을 제품 안쪽에 있는 홈에 정확히 맞추어 밀어 주십시오.</li> </ul>
조리 중에 현연기가 나온다.	<ul style="list-style-type: none"> <li>● 튀김용 안에 들어있는 음식물이 기름기가 많거나 지방질 일 수 있습니다.</li> <li>● 이전에 남아있는 바스켓에 기름/지방질을 제거가 되지 않습니다.</li> </ul>	<ul style="list-style-type: none"> <li>● 기름기/지방질이 많은 음식을 조리하면 현연기가 날 수가 있습니다.</li> <li>● 기름기/지방질이 많은 음식을 조리할 피하여 주십시오.</li> <li>● 현연기는 조리과정에 영향을 미치지 않음.</li> <li>● 바스켓에 이전에 남아있는 기름/지방질을 제거하여 주십시오.</li> </ul>
감자튀김이 제대로 조리되지 않았다.	<ul style="list-style-type: none"> <li>● 감자튀김이 요리하기전에 충분히 행구어 지지 않았다.</li> </ul>	<ul style="list-style-type: none"> <li>● 감자튀김을 완전히 행구고, 요리하기전에 건조시켜 주십시오.</li> </ul>
감자튀김이 상싱 하지가 않다.	<ul style="list-style-type: none"> <li>● 기름이 부족하거나 물이 부족할 수 있습니다.</li> <li>● 감자튀김이 너무크다.</li> <li>● 부정확한 유형의 감자를 사용하고 있습니다.</li> </ul>	<ul style="list-style-type: none"> <li>● 감자튀김을 완전히 건조시킨후, 기름을 더 추가한다.</li> <li>● 파삭파삭한 감자튀김을 위해 작게 감자를 자르십시오.</li> <li>● 집에서 만든 칩/튀김을 만들 때 가장 좋은 품질을 사용하십시오.</li> </ul>
제품에 애러가 나타난다.	<ul style="list-style-type: none"> <li>● 열 센서 회로가 고장이 발생했다.</li> <li>● PCB 및 열 센서 회로가 단락되어 있습니다.</li> </ul>	<ul style="list-style-type: none"> <li>● 당사 서비스센터로 문의하여 주십시오.</li> </ul>

- ※ 사용도중 기능상의 오동작(또는 이상표시)이 발생할 시 전원코드를 전원콘센트에서 제거후 5~10초 경과 후 다시 꽂아 주십시오.

## 제품 보증서

에어프라이어

수리를 의뢰할 때는 구입일지가 기재된 본 보증서를 제시해야 서비스를 받을 수 있으므로 잘 보관하시기 바랍니다.

제품보증서				
제품명		모델명		제조번호
전기오븐기 (에어 프라이어)		LE-3500		
고객	성명			전화
	주소			
판매자	성명			전화
	주소			
판매일				
보증 책임자	명칭	롯데알미늄(주)	전화	1577-7818
	주소	서울시 동작구 보라매로5길51,10층(롯데타워)		

### ■ 무료 서비스

구입 후 1년(제품보증기간) 이내에 제품이 고장난 경우에만 무로서비스를 받을 수 있습니다.

**\* 가정용 제품을 영업용도(영업활동, 비정상적인 사용환경 등)로 사용하면 무상보증 기간이 1/2(6개월로) 적용됩니다.**

### ■ 유상서비스(고객 비용부담)에 대한 책임

서비스 신청시 다음과 같은 경우는 무상서비스 기간내라도 유상 처리됩니다.

1. 제품내에 이물질(물,음료수, 커피,장난감 등)하여 고장이 발생하였을 경우
2. 제품을 떨어뜨리거나, 충격으로 인하여 제품 파손 및 기능상의 고장이 발생하였을 경우
3. 시너, 벤젠 등 유기용제에 의하여 외관 손상 및 변형이 발생하였을 경우
4. 본제품 정품이 아닌 제품 또는 부속품을 사용하여 제품 고장이 발생할 경우
5. 사용전압을 맞지 않은 상태에서 사용하여 제품 고장이 발생하였을 경우
6. 고객이 제품을 임의로 분해하여 부속품의 분실 및 파손되었을 경우
7. 천지지변(낙뢰, 화재, 풍수해, 가스, 염해, 지진 등)에 의해 고장이 발생하였을 경우
8. 본 제품 사용설명서내에 "안전을 위한 주의사항" 을 지키지 않아 고장이 발생하였을 경우
9. 기타 고객과실에 의하여 고장이 발생하였을 경우



저희 회사는 전국 각 곳에 소비자 보호센터를 설치, 운영하고 있습니다. 사용중에 불편한 점이 있으시면 구입하신 대리점이나 가까운 소비자 보호센터에 연락주시면 성심껏 도와드리겠습니다. 고장신고를 하시기 전에 다시 한번 이 사용설명서를 잘 살펴보시기 바랍니다.

---

**고장** 신고를 하실 때에는 제품의 모델명, 고장상태 및 주소, 성명, 전화번호, 위치를 정확히 알려 주시고 담당자의 소속, 성명을 알아두시면 편리합니다.

---

## ■ 대표 전화: 1577-7818

A/S주소 : 서울시 금천구 가산디지털 2로 187(가산동)

## 롯데알미늄(주)

서울시 동작구 보라매로5길51,10층(롯데타워)