



LOTTE
ALUMINIUM

벽걸이 CD플레이어 / 블루투스

PINGKY-300

사용설명서

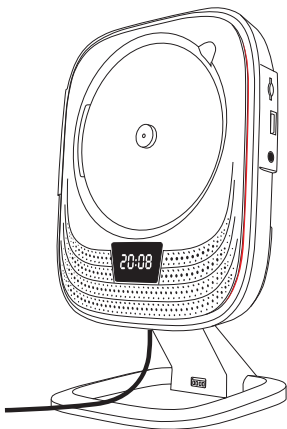

안전을 위한 주의사항은 안전을 지키고 재산상의 손해를 사전에 방지하기 위한 내용입니다. 잘 읽고 올바르게 사용하여 주십시오.

- ◆ 본 제품은 국내용(대한민국)이며, 해외에서는 사용할 수 없습니다.
- ◆ 이 사용설명서는 제품보증서가 포함되어 있으니 잘 보관하여 주십시오.

주의사항 및 보관

- 본 제품을 분해, 수리하지 마십시오.
(자격있는 기술자 이외에 수리시 오동작으로 고장, 화재, 다침의 우려가 있습니다.)
- 열기구, 직사광선, 습기, 물로부터 제품을 멀리 떨어뜨려 사용하십시오.
- 강한 자석 및 전자파가 많이 나오는 전기기구는 피하여 주십시오.
- 제품이 의도된 용도 이외는 사용하지 마십시오.
- 물, 습기 또는 다른 물질에 노출 된 경우 사용하지 마십시오.
(감전, 폭발 및 상해의 원인이 될 수 있습니다.)
- 8세 이하 어린이 또는 육체적, 감각적 정신적 장애가 있는 사람 또는 경험과 지식의 부족한 경우에는 제품을 안전하게 사용하기 위해서 감독하에 사용바랍니다.
- 외관 청소시 물이나 신나 및 기름류 등 닦는 세제로 사용하지 마십시오.
(제품이 변형되거나 손상을 입을 수 있습니다.)
- 젖은 손으로 어댑터를 꽂거나 만지지 마십시오. (감전의 위험)
- 어댑터는 전원코드 부분을 잡아 당겨 빼지 마십시오. (감전의 위험)
- 직사광선이나 습기가 많은 장소에서 제품 사용 및 보관하지 마십시오.
- 제품을 물이나 다른 액체에 담그지 마십시오.
- 어린이의 손이 닿지 않는 장소에 제품을 보관하십시오.
- 어린이가 제품을 가지고 놀지 않도록 감독하여 사용하십시오.
- 제품을 손상시킬 수 있는 열이나 날카로운 모서리에 떨어진 곳에 보관하십시오.
- 제품을 오랫동안 사용하지 않을 경우 어댑터를 분리하십시오.

설치 준비

■ 전원 및 유의 사항

1. 본 제품은 DC 5V로 동작합니다.
2. 어댑터를 콘센트에 꽂고 본체 DC단자에 연결합니다.
3. 본체 DC단자를 아래로 당기시면 전원 공급되면서 표시부에 전원이 ON됩니다.
(다시한번 아래로 당기시면 전원이 off 됩니다.)

 **참고** 어댑터는 본 제품에서 제공하는 이외에 제품을 사용하시면 고장의 원인이 됩니다.

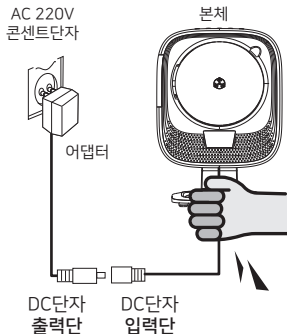

각 부분의 명칭 및 개요

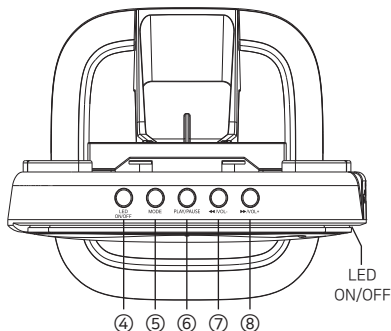
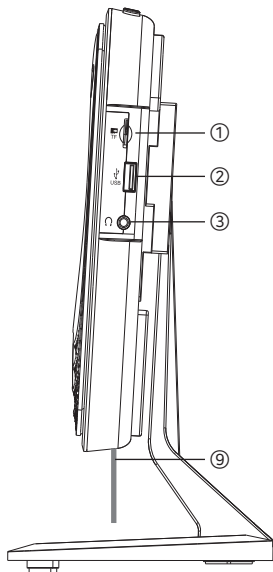

1. TF Slot (TF 카드 입력단자)
2. USB Slot (USB 입력단자)
3. Stereo Headphone Jack
(스테레오 헤드폰 입력단자 Φ 3.5mm)
4. LED on/off 버튼
5. Mode(기능 전환) 버튼
- 라디오→CD→USB→SD→BT 전환버튼
- 시간 설정 버튼

6. Play/Pause(▶) Button
- CD/MP3 재생/일시정지 버튼
- 디스크 변경 초기화 버튼
- 라디오 자동 탐색 저장 버튼
7. PREV(◀)/VOL- Button
(이전곡/음량/시간 내림 버튼)
8. NEXT(▶)/VOL+ Button
(다음곡/음량/시간 올림 버튼)
9. 전원 on/off DC 전원단자

제품 조립하기

■ 이동형(스탠드) 브라켓 설치방법

1. 스탠드 브라켓 슬롯을 브라켓에 밀어 넣고, 살짝 힘을 주어 고정하십시오.

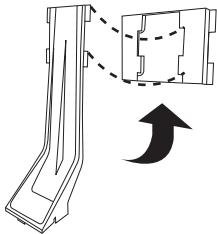

2. 스탠드 브라켓 슬롯을 받침대에 고정합니다.

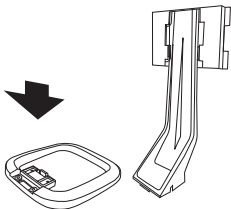

3. 먼저 4개의 나사로 받침대 브라켓을 고정합니다

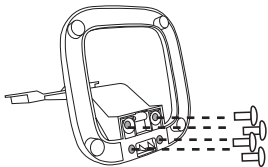

4. CD 본체 후면 브라켓의 슬롯으로 밀어 넣어서 고정하십시오..

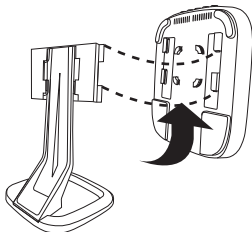

■ 벽(Wall) 브라켓 설치방법

1. 4개의 나사를 사용하여 브라켓을 벽에 고정 하십시오.



2. CD본체 슬롯을 브라켓의 슬롯에 맞추고 나서 살짝 밀어서 고정하십시오.

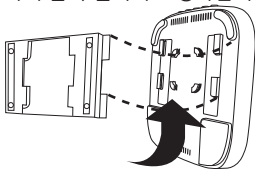

제품 보증서

수리를 의뢰할 때는 구입일지가 기재된 본 보증서를 제시해야 서비스를 받을 수 있으므로 잘 보관하시기 바랍니다.

제품보증서

제 품 명		모 델 명		제 조 번 호
벽걸이 CD플레이어		Pingky-300		
고 객	성명		전화	
	주소			
판매원	명칭		전화	
	주소			
판매일				
보 증 책 임 자	명칭	롯데알미늄(주)	전화	1577-7818
	주소	서울시 금천구 가산디지털1로 19, 8층 806-1호(대륭18차)		

■ 무료 서비스

구입 후 1년(제품보증기간) 이내에 제품이 고장난 경우에만 무료서비스를 받을 수 있습니다. 그러나 본 제품을 영업용으로 전환하여 사용할 경우의 보증기간은 6개월로 단축 적용됩니다.

■ 유상서비스 (고객 비용부담)에 대한 책임

*서비스 신청시 다음과 같은 경우 무상서비스 기간내라도 요금이 부과될 수 있습니다.

반드시 사용설명서를 읽고 사용해 주십시오.

1. 기구설치 또는 조정 사용설명 설치 등의 제품 고장이 아닌 경우

- 사용설명 및 분해가 필요하지 않은 간단한 조정에서 발생할 경우
- 전원 또는 사용되는 식수 등의 기온 등 외부환경 문제가 발생할 경우
- 제품 이동 또는 이사 등으로 발생된 제품 설치 부실 또는 파손되는 경우
- 소모자재 등의 교환 또는 관련 부품 세척할 경우

2. 소비자 과실로 인한 고장의 경우

- 제품을 떨어뜨리거나, 충격으로 인하여 제품 파손 및 기능상의 고장이 발생하였을 경우
- 시너, 벤젠 등 유기용제에 의하여 외관 손상 및 변형이 발생할 경우
- 사용전압이 맞지 않은 상태에서 사용하여 제품 고장의 발생하였을 경우
- 본 제품 사용설명서내의 '안전 정보 및 취급 주의사항'을 지키지 않아 고장이 발생하였을 경우
- 임의로 분해 또는 개조로 인한 부품의 분실 또는 고장의 발생할 경우
- 당사에서 지정하지 않은 소모품, 옵션 부품의 사용으로 인한 고장의 발생할 경우
- 당사에서 지정하지 않은 수리서비스 업체 또는 기사 등의 수리하여 발생하는 고장 및 사고 발생시
- 기타 고객과실에 의하여 고장이 발생할 경우

3. 그 밖의 경우

- 천지지변(낙뢰, 화재, 풍수해, 가스, 염해, 지진 등)에 의해 고장이 발생하였을 경우
- 소모품 부품이 수명이 다한 경우

각 부분의 명칭 및 개요

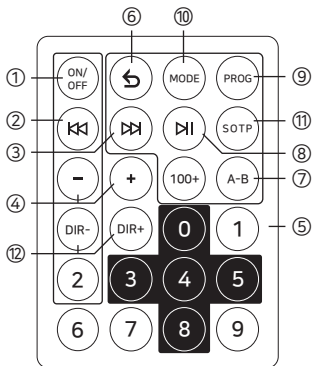

1. 전원 on↔off 버튼 (Standby 전원)
2. 이전곡(Prev ◀◀)/라디오 프리셋 내림
3. 다음곡(Next ▶▶)/라디오 프리셋 올림
4. 음량 올림/내림 (VOL + /VOL -)
5. 숫자 버튼 (Number Button)
6. 반복 버튼 (Repeat(↻) Button)
(한곡/전체 반복 버튼)
7. 구간반복 버튼 (A↔B 반복 버튼)
8. Play/Pause(▶|) Button
- CD/MP3 재생/일시정지 버튼
- DISC 변경 초기화 동작 버튼
- 라디오 자동 탐색 저장 버튼
9. 프로그램 버튼 (Program Button)
- CD/MP3 프로그램 버튼
- 라디오 저장 버튼
10. 모드 버튼 (Mode Button)
- CD→USB→SD→BT→라디오기능 선택버튼
- 시간/타이머 설정 버튼
11. CD/MP3 정지버튼(Stop Button)
12. MP3폴더 내림/올림 버튼
(MP3 Folder DIR - /DIR + Button)

각 기능 작동하기

■ 주전원 작동하기

1. 어댑터를 콘센트에 삽입합니다. 그리고 DC전원단자 암sockets을 연결합니다.
2. 본체 아래에 있는 전원선을 아래로 당기면 전원이 "on"되면 표시부에 나타납니다. 다시한번 전원을 아래로 당기면 전원이 "off"됩니다.

■ 시간 설정하기

1. 주전원을 켜고 리모콘에 [on/off] 버튼을 눌러 전원대기 상태로 전환합니다.
2. [Mode] 버튼을 누르면 표시부에 "시간"이 깜박거립니다.
3. [◀/▶] 버튼으로 시간을 설정하고 [Mode] 버튼으로 확인하면 표시부에 "분"이 깜박거립니다. [◀/▶] 버튼으로 분을 설정하고 [Mode] 버튼으로 확인하시면 시간설정이 완료됩니다.

각 기능 작동하기

■ 타이머 설정하기

1. [Mode] 버튼을 누르면 표시부에 타이머 “on” 나타나면서 “시간”이 깜빡깜빡합니다.
2. [⏮/⏭] 버튼으로 시간을 설정하고 [Mode] 버튼으로 확인하면 표시부에 “분”이 깜빡입니다. [⏮/⏭] 버튼으로 분을 설정하고 [Mode] 버튼으로 확인하시면 타이머 설정이 완료됩니다.
3. 타이머가 설정시간이 되면 “부저” 음이 울립니다.
4. [Mode] 버튼으로 타이머 “on/off” 작동을 할 수 있습니다.

■ CD/MP3 디스크 작동하기

1. [Mode] 버튼을 이용하여 “CD”로 선택합니다.
2. 디스크 장착부에 CD/MP3 디스크를 장착합니다.
3. [Play/Pause ▶] 버튼을 누르면 자동 재생이 시작됩니다.
4. 재생 중에 [Play/Pause ▶] 버튼을 누르면 일시정지상태이고, 다시한번 누르면 일시정지가 해제됩니다.
5. 음량은 [VOL - /VOL +] 버튼을 이용하여 적당히 조절하여 청취하십시오.
6. 디스크 재생을 정지하려면 [Stop] 버튼을 눌러 주십시오.
7. 다음트랙을 반복적으로 정방향/역방향으로 선곡하려면 [⏮/⏭] 버튼을 눌러 주십시오. (리모콘에 숫자버튼으로 100곡 이상 선택시에는 “100+”버튼을 이용하여 선택하실 수 있습니다.)
8. 반복선택은 재생 중에 [↻] 버튼을 누르면 “한국반복/전체반복”을 선택하실 수 있습니다. (REP가 깜빡이면 한국반복/REP가 정지하면 전체반복)
9. 재생 중에 구간 반복은 [A - B] 버튼을 누르면 구간반복을 설정하실 수 있습니다.
10. 프로그램 설정은 정지상태에서 [PROG] 버튼을 누르면 표시부에 “P01” 깜박거리면 [⏮/⏭] 버튼을 이용하여 원하는 트랙을 설정하여 [PROG] 버튼으로 확인하시면 프로그램이 저장됩니다. 이와 같이 추가 원하시면 CD 20곡/MP3 99곡까지 트랙을 저장하실 수 있습니다.

- ! 주의**
1. CD재생 전에 디스크 밑면을 깨끗히 닦아 주십시오. 디스크 밑면이 스크래치, 지문, 먼지가 묻어 있으면 재생불가 또는 음이 될 수가 있음
 2. 디스크 교환하여 재생시에는 반드시 [Play/Pause ▶] 버튼을 길게 누르거나 전원을 “off/on” 또는 [Mode] 버튼으로 다시 “CD”로 재설정하여야 정상적으로 재생하실 수 있습니다.

각 기능 작동하기

■ USB/CARD 작동하기

1. [Mode] 버튼을 이용하여 "USB/CARD"로 선택합니다
2. USB/CARD 입력단에 "USB/CARD"를 삽입하면 자동적으로 재생이 시작됩니다.
3. 재생 중에 [Play/Pause ▶] 버튼을 누르면 일시정지 상태이고, 다시한번 누르면 일시정지가 해제됩니다.
4. 음량은 [VOL - /VOL +] 버튼을 이용하여 적당히 조절하여 청취하십시오.
5. 디스크 재생을 정지하려면 [Stop] 버튼을 눌러 주십시오.
6. 다음트랙을 반복적으로 정방향/역방향으로 선곡하려면 [◀/▶] 버튼을 선택하십시오.
7. 재생 중에 [↺] 버튼을 누르면 "한곡반복/전체반복"을 선택하실 수 있습니다.
(표시부에 REP가 깜빡이면 한곡반복/REP가 정지하면 전체반복)
8. 재생 중에 구간 반복은 [A - B] 버튼을 누르면 구간반복을 설정하실 수 있습니다.
9. 프로그램 설정은 정지상태에서 [PROG] 버튼을 누르면 표시부에 "P01" 깜박거리면 [◀/▶] 버튼을 이용하여 원하는 트랙을 설정하여 [PROG] 버튼으로 확인하시면 프로그램이 저장됩니다. 이와 같이 추가 원하시면 MP3 99곡까지 트랙을 저장하실 수 있습니다.

- 참고**
1. 표시부에 "NO" 로 표시되면 포맷방식이 "FAT32"가 올바른지 확인하십시오.
(포맷방식이 "NTFS" 방식은 인식을 못합니다.)
 2. MP3파일은 999곡까지만 지원됩니다.
 3. 디스크 교환하여 재생시에는 반드시 [Play/Pause ▶] 버튼을 길게 누르거나 전원을 "off/on" 또는 [Mode] 버튼으로 다시 "CD"로 재설정하여야 정상적으로 재생하실 수 있습니다.

■ FM 라디오 작동하기

1. [Mode] 버튼을 이용하여 "라디오"로 선택합니다.
2. [Play/Pause ▶] 버튼을 길게 누르면 "88~108MHz"까지 자동 탐색하면서 방송국이 있으면 자동적으로 저장됩니다.
3. 방송국이 자동 저장되면 [◀/▶] 프리세트 버튼을 이용하여 원하는 방송국을 선택하여 청취하실 수 있습니다.
4. [숫자] 버튼으로 직접 주파수 번호를 입력하여 방송국을 선택하실 수 있습니다.
(예 : 97.3MHz - 숫자버튼 973를 입력하면 됩니다.)
5. 방송국 저장 위치를 변경하시려면 [PROG]버튼을 이용하여 변경하실 수 있습니다.

- 참고** FM 방송 수신이 약하면 본체를 이동하거나 최적의 수신이 되도록 조절하여 주십시오.

각 기능 작동하기

■ 본체 블루투스 작동하기

1. [Mode] 버튼을 눌러 블루투스 "BT"로 선택하십시오.
2. 전면부 표시부에 "BT" 나타나면서 페어링 연결 준비를 시작합니다.
3. 페어링 연결이 완료되면 상대 블루투스 기기에서 사운드를 전송하면 본체 스피커에서 사운드가 나옵니다.
4. 본체/리모콘에서 [Play/Pause ▶]/[Prev ◀ / Next ▶▶]버튼으로 작동이 가능합니다.
5. 음량조절기 [VOL - /VOL +] 로 음량을 조절하십시오.

■ 스마트폰 블루투스 작동하기

1. 스마트폰에서 블루투스를 "ON" 합니다.
2. "모든기기" 검색을 터치합니다.
3. 본체 블루투스 검색이 완료되면 스마트폰 화면에 "Pingky-300" 이 나타납니다.
4. "Pingky-300"를 터치하여 페어링 연결을 완료하십시오.
5. 스마트폰 메뉴에서 음악/영화/게임/동영상 강의 등을 재생하십시오.
6. 본체 스피커에서 사운드가 나옵니다.

- 참고** 1. 일부 제품은 PIN 비밀번호를 입력해야 동작이 되는 기기도 있습니다.
(Pin번호 [0000]입력)
2. 기기의 버전 및 특수 방식에 따라 호환이 안되는 모델도 있을 수 있습니다.

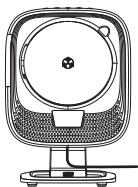

PINGKY-300

BT
(bluetooth)



스마트폰

고장 진단 및 응급조치

- 제품이 고장났다고 생각될 경우 다음 증상을 확인하십시오.
만일 다음 사항으로 조치가 안될 경우 판매처 및 소비자보호센터로 문의하여 주십시오.

증상	원인	조치방법
소리가 들리지 않는다.	<ul style="list-style-type: none"> • 어댑터 전원 연결이 안되어 있다. • 주전원이 "off" 되어 있다. • 음량이 최소로 되어 있다. • 기능선택이 듣고자하는 기능이 다름 	<ul style="list-style-type: none"> • 어댑터 전원을 연결하십시오. • 주전원을 "on" 하십시오. • 음량을 올려주십시오. • 기능선택을 올바르게 선택하십시오.
라디오 수신 상태가 좋지 않음	<ul style="list-style-type: none"> • 본체 위치가 수신 감도가 약하다. • 방송국이 적절히 동조되지 않았습니다. • 제품 주변에 있는 전기기구의 영향을 받고 있습니다. 	<ul style="list-style-type: none"> • 수신 감도가 좋은 위치로 이동하십시오. • 튜닝을 정확히 맞춰 주십시오. • 전자파가 많이 나오는 전기기구의 사용을 자제하여 주십시오.
USB/CD 재생이 안되거나 오동작한다.	<ul style="list-style-type: none"> • 디스크가 위/아래 뒤집혀 있다. • 기능선택이 잘못되어 있다. • 디스크 밑면에 오염, 지문, 스크래치가 심하다. • 디스크 교환시 초기화가 안되어 있다. • MP3 확장자명이 "MP3"가 아니다. 	<ul style="list-style-type: none"> • 라벨면 위로 가도록 장착하여 주십시오. • 기능선택 스위치를 "CD"로 선택하세요 • 깨끗한 디스크를 사용하십시오. • 디스크 교환후 초기화시켜 주십시오. • MP3확장자명으로 기록되어 있는 디스크사용
블루투스 연결 페어링 안된다.	<ul style="list-style-type: none"> • 본체에서 "BT"모드로 되어 있는가? • 2개가 동일한 블루투스 페어링 상태인가? 	<ul style="list-style-type: none"> • "BT" 모드로 전환하여 주십시오. • 1개의 블루투스 페어링으로 사용하십시오.
원격 조정기 동작이 안됩니다.	<ul style="list-style-type: none"> • 거리가 너무 멀리 있습니다. • 삼파장 형광등 방해를 받는다. • 건전지가 다 소모되었습니다. 	<ul style="list-style-type: none"> • 좀 더 가까운 거리에서 작동한다. • 삼파장 형광램프를 피하여 주십시오. • 건전지를 새것으로 교환한다.

※ 사용도중 기능상의 오동작(또는 이상표시)이 발생할 시 전원 코드를 전원 콘센트에서 제거 후 5~10초 경과 후 다시 꽂아 주십시오.

제품 규격

■ 전원부

- 아답터전원 AC 100~240V, 50/60Hz, DC 5V, 2A
- 본체 전원부 DC 5V, 2A

■ 앰프부

- 최대출력 3W+3W
- 헤드폰출력(32Ω, 1KHz) 15mW+15mW
- 주파수범위 20Hz~20KHz(±3dB)

■ 라디오부

- 주파수 범위 87.5~108MHz

■ 부속품 : 사용설명서, 어댑터, 벽걸이 브라켓, 탁상용 거치대, 스크류

■ CD 디스크/MP3파일부

- 형식 콤팩트CD플레이어
- 압축파일재생형식 MP3/WMA형식

■ 블루투스부

- 블루투스 버전 V4.2+EDR
- 사용거리 10M
- 주파수 범위 2.4GHz-2.48GHz

■ 일반부

- 크기 (WxDxH) 277x90x252mm
- 중량 약960g

참고 본 제품은 디자인과 성능은 예고 없이 변경될 수 있습니다.
설명서에 사용하는 삽화는 생산되는 모델과 다를 수 있습니다.