

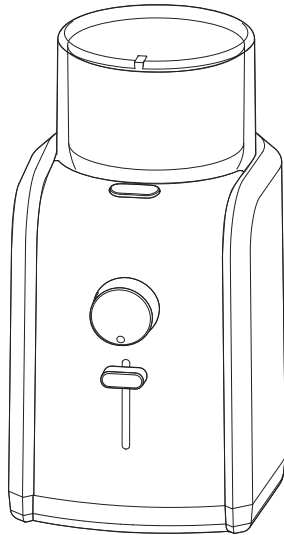

커피그라인더 (가정용) LCG-7080

사용설명서



목차

- 02 안전 및 주의사항
- 03 각 명칭 및 부속품
- 04 기본 작동법
- 05 동작 방법
- 06 보관 및 유지관리
- 07 고장진단 및 응급조치
- 07 제품규격
- 08 제품보증서

◆ 본 제품은 가정용이므로 상업용 및 산업용 등으로는 사용을 금합니다.

안전을 위한 주의사항은 안전을 지키고 재산상의 손해를 사전에 방지하기 위한 내용입니다. 잘 읽고 올바르게 사용하여 주십시오.

- ◆ 본 제품은 국내용(대한민국)이며, 해외에서는 사용할 수 없습니다.
- ◆ 이 사용설명서는 제품보증서가 포함되어 있으니 잘 보관하여 주십시오.

안전 및 주의사항

사용자의 '안전'을 위한 '주의사항'은 제품의 재산상의 손해 등 사고의 위험을 미리 막기 위한 것이므로 반드시 지켜주십시오.

이 제품은 국내전용 가정용이므로 상업적 사용, 부적합한 사용 또는 지침을 준수하지 않을 경우, 제조사는 책임을 지지 않으면 또한 보증도 적용되지 않습니다.

■ 장소

- 표면이 평평하고 물기가 없는 안전한 장소에서 사용하십시오.
- 제품 주변에 열원이 있는 기기로부터 멀리 떨어져 사용하십시오.
- 이 제품은 어린이의 손이 닿지 않는 곳에 두고 부속품 및 코드도 보관하십시오.

■ 안전

- 전원코드는 흔들리지 않도록 확실히 꽂아 주시고, 표시된 전압, 전류 이외에는 사용하지 마십시오. (접촉이 불안하면 화재의 원인이 됩니다.)
- 전원 코드가 파손된 경우에는 위험요소를 피하기 위해 소비자보호센터나 판매점에 의뢰하여 코드를 교환하십시오.
- 어린이가 기기를 가지고 놀지 않도록 감시 하십시오.
- 코드부분을 잡아 당기거나 젖은 손으로 전원플러그를 만지지 마십시오. (감전, 화재의원인)
- 플러그는 사용자가 쉽게 접근하여 뽑을 수 있는 장소에 설치하십시오.
- 전원플러그는 무리하게 구부리거나 무거운 물건에 눌러지지 않도록 하십시오. (감전, 화재)

■ 사용 전압

- 반드시 사용전압을 확인하신 후 콘센트에 꽂아주십시오. (본 제품은 교류 220V 전용임)

■ 사용주의

- 원두통 커버가 잠금 위치에 장착되어야만 본 제품은 동작합니다.
- 제품을 작동 중일 때는 분쇄 설정을 조정하지 마십시오. (만약 제품이 작동하는 동안 분쇄를 다시 재설정 했을 경우, 그라인더의 모터 걸림이 발생하여 치명적인 손상을 입음)
- 제품을 60초 이상 연속해서 사용하지 마십시오. (장시간 사용 후 10~15분간 냉각시킴)
- 제품을 사용하지 않을 때나 부품을 분리, 장착 또는 원두통 용기를 세척하기 전에는 반드시 콘센트로부터 분리합니다. 제품의 전원이 켜 있을 시에는 절대로 제품 안에 손을 넣거나, 칼날을 손으로 만지지 마십시오.

■ 요약

- 감전의 위험으로 보호하기 위해 제품 내부에 물이나 액체를 넣지 마십시오.
- 제품을 보관, 조립, 분해 또는 청소하기 전에는 항상 전원플러그를 뽑아 주십시오.
- 본 제품은 물리적, 감각적 또는 정신적 능력 또는 경험과 지식을 가진 성인외에 사용을 금합니다.
- 사용 전 전원코드는 끝까지 풀어 주십시오.
- 제품 사용 중에 자리를 이탈하여 제품을 방치하지 마십시오.
- 제대로 작동되지 않거나 전원 공급 코드가 손상된 경우 절대로 기기를 사용하지 마십시오.
- 본 제품은 볶은 커피 빈을 분쇄하는 용도로만 사용하여주십시오. 커피 이외 견과류, 향신료, 커피 생두 등을 분쇄할 경우 상하여 제품의 기능을 저하시키거나 부상의 위험을 초래할 수 있습니다.
- 전자기구 수납장이나 벽 수납장 안에서 제품을 가동하지 마시고, 반드시 전기코드를 뽑아 보관하여 주십시오. 특히 제품의 수납장의 벽이나 문과 빈번한 마찰을 일으킬 경우 화재의 위험이 생길 수 있습니다.

각 명칭 및 부속품

제품 커버

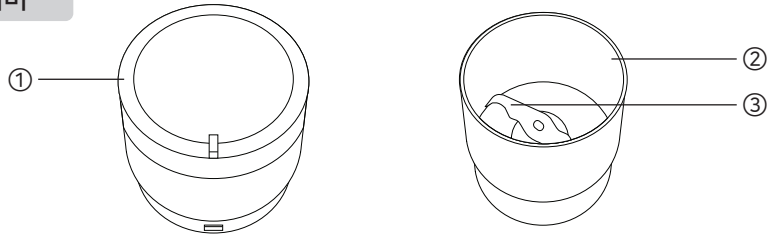

전면부

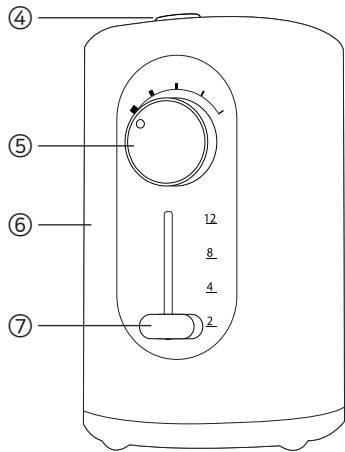

바닥부

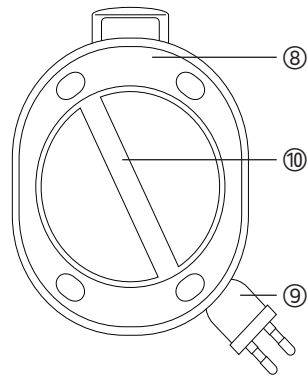

1. 원두콩 커버
2. 원두통
3. 윗 날
4. 작동 스위치
5. 분쇄크기 조절 노브

6. 몸체
7. 분쇄량 조절 노브
8. 바닥면
9. 전원플러그
10. 전원코드 휠

기본 작동법

본 제품 작동 시, 원두통 및 원두통 커버가 반드시 안전하게 장착되어 있어야 합니다. 기기 작동 전 반드시 확인을 전원을 켜주시기 바랍니다.



①



②



③



④

- ① [분쇄량 조절 노브]로 분쇄량(2, 4, 8, 12)을 조절하십시오. 원두 통의 해당 표시선까지 원두콩을 넣고, 오른쪽으로 돌리면서 원두통을 잠그십시오.
- ② 회전 원두통에 투명 원두통 커버를 덮고 조이십시오.
- ③ [분쇄조절 크기 노브]로 원하는 분쇄크기(거친-미세)를 맞추어 주십시오. (거친-미세는 "5"단까지 연삭에 사용할 수 있습니다.)
- ④ 동작(Start)버튼을 눌러주십시오.

동작 방법

사용 전에 원두통을 깨끗이 씻으신 후 사용하시기 바랍니다.

1. 제품에 부착된 포장재 및 스티커 등을 제거하여 주십시오.
2. 원두통 커버를 반시계 방향으로 돌려 잠금 해제 위치로 돌려서, 원두통을 깨끗하게 비어 있는지 확인하십시오.
3. 착탈식 원두통을 시계방향으로 돌려 잠금 위치까지 돌립니다.
4. 커피콩을 원두통에 직접 붓고, 용기 안쪽의 눈금선을 보고 양을 채웁니다.
(분쇄량 최소 2잔 ~ 최대 12잔)
5. 원두통 커버를 원두통 위에 잠겼던 위치로 돌려 주십시오.
원두통 커버의 홈이 그라인더의 상부 체결 부위에 안착하였는지 확인한 다음, 원두통 커버를 시계방향으로 돌려 제자리에 고정합니다.
본 제품 작동시, 원두통 및 원두통 커버가 반드시 안전하게 장착되어 있어야 합니다.
제품 작동 전, 반드시 확인 후 전원을 켜주시기 바랍니다.
6. 전원 플러그를 잡아 당겨 바깥쪽으로 조심스럽게 빼냅니다.
전원플러그는 220V 콘센트에 삽입후 작동 스위치를 켭니다.
7. [분쇄크기 조절 노브]를 돌려 그라인딩 굵기를 조절합니다.
8. [분쇄량 조절 노브]를 사용하여 2잔~12잔 사이의 커피를 마실 수 있습니다.
9. 작동 스위치를 누르면 분쇄 작업이 시작됩니다.
분쇄작업이 완료되면 자동적으로 멈춥니다.
언제라도 분쇄를 중지하려면 작동 스위치를 다시 한번 눌러 주십시오.
10. 분쇄 작업이 완료되면 원두통 커버를 반시계 방향으로 돌려 잠금 해제 위치로 돌린 후 들어 올려 주세요.
원두통을 반시계 방향으로 비틀어 잠금 해제 위치로 돌리고, 저장용기에 보관하여 주십시오.
11. 제품을 청소하고, 바닥면의 휠을 시계방향으로 감아 코드를 되감으신 후 제품을 안전한 장소에 보관하십시오.

⚠ 주의 원두통 커버가 잠금 위치일 때에만 작동하여 주십시오.
(원두통 커버 미장착 시 절대로 작동 불가합니다.)

보관 및 유지관리

■ 제품의 유지

1. 항상 청소하기 전에 전원 플러그를 뽑아 주십시오.
2. 제품 및 전원 플러그를 물에 담그지 마십시오.
3. 제품 청소 시, 청소세제 및 연마 패드를 사용하지 마십시오.
4. 비누를 푼 따뜻한 물에 원두통, 원두통 커버를 담가 청소하여 주십시오.
5. 시간이 오래 지나면 본체 내부의 색상이 변할 수 있으므로, 플라스틱 부품에 얼룩이 다소 생길 수 있습니다. 사용 후 바로 중성 표백제(비 연마)에 담가 세척하여 주십시오.
6. 부드러운 천을 사용하여 원두통 내부를 청소하여 주십시오.
7. 윗날이 날카로우니 청소 시 주의하여 주십시오.
8. 정기적인 청소 및 적절한 유지 관리는 제품의 긴 수명을 보장합니다.

■ 사용 팁

1. 최상의 커피 향을 위해, 커피콩을 깨끗한 용기에 보관하여 주십시오.
2. 커피는 우려내기 직전 바로 분쇄하여 사용하십시오.
3. 분쇄 시간은 양 및 굵기 설정에 따라 달라집니다.
4. 최적의 분쇄 성능을 위해 분쇄 1분 사용 후 휴식하시기 바랍니다.
5. 커피 향과 맛의 정도는 개인적인 선호에 따라 다릅니다.
커피콩의 종류, 커피양, 분쇄 굵기를 조절하여 기호를 찾으시기 바랍니다.
6. 본 제품은 볶은 커피 빈을 분쇄하는 용도로만 사용하여 주십시오. 커피 이외의 견과류, 향신료, 커피 생두 등을 분쇄할 경우 칼날이 상하여 제품의 기능을 저하시키거나 부상의 위험을 초래할 수 있습니다.

고장진단 및 응급조치

- 제품이 고장 났다고 생각될 경우 다음 증상을 확인하십시오.
만일 다음 사항으로 조치가 안 될 경우에는 가까운 당사 판매점이나 소비자보호센터로 문의하여 주십시오.

증상	원인	조치방법
분쇄기가 작동이 되지 않는다.	<ul style="list-style-type: none"> ● 전원 연결이 안되어 있습니다. ● 원두통 커버가 잠금이 안되어 있습니다. 	<ul style="list-style-type: none"> ● 전원을 연결하여 주십시오. ● 원두통 커버를 확실하게 잠금해 주십시오.
분쇄기 작동이 갑자기 멈춘다.	<ul style="list-style-type: none"> ● 모터가 과열되어 있다. 	<ul style="list-style-type: none"> ● 분쇄기를 약15분 정도 식힌 다음 다시 시도해 주십시오.
분쇄가 충분히 좋지 않음	<ul style="list-style-type: none"> ● 분쇄가 충분하지 않습니다. 	<ul style="list-style-type: none"> ● 원하는 만큼 분쇄가 될 때까지 다시 갈아주십시오.

※ 사용도중 기능상의 오동작(또는 이상표시)이 발생할 시 전원코드를 전원콘센트에서 제거 후 15분 경과 후 다시 꽂아 주십시오.

제품 규격

기기명칭	커피 그라인더
모델명	LCG-7080
사용용도	가정용, 실내용
정격전압	220~240V, 50/60Hz
용량	70g
소비전력	200W
재질	스테인레스(304), 폴리아미도, 실리콘, 테프론, AS
중량	약 1.1kg
크기	140 (W) x 160 (D) x 238 (H)mm

- 본 제품의 디자인과 성능은 예고없이 변경될 수 있습니다.
- 설명서에 사용되는 삽화는 생산되는 모델과 약간 다를 수 있습니다.

제품 보증서

수리를 의뢰할 때는 구입일지가 기재된 본 보증서를 제시해야 서비스를 받을 수 있으므로 잘 보관하시기 바랍니다.

제품보증서				
제품명		모델명		제조번호
커피 그라인더		LCG-7080		
고객	성명			전화
	주소			
판매원	명칭			전화
	주소			
판매일				1577-7818
보증책임자	명칭	롯데알미늄(주)		
	주소	서울시 금천구 가산디지털1로 19, 8층 806-1호(대릉18차)		

■ 무료 서비스

구입 후 1년(제품보증기간) 이내에 제품이 고장난 경우에만 무료서비스를 받을 수 있습니다. 그러나 본 제품을 영업용으로 전환하여 사용할 경우의 보증기간은 6개월로 단축 적용됩니다.

■ 유상서비스 (고객 비용부담)에 대한 책임

*서비스 신청시 다음과 같은 경우 무상서비스 기간내라도 요금이 부과될 수 있습니다.

반드시 사용설명서를 읽고 사용해 주십시오.

1. 기구세척 또는 조정 사용설명서 설치 등의 제품 고장이 아닌 경우

- 사용설명서 및 분해가 필요하지 않은 간단한 조정에서 발생할 경우
- 전원 또는 사용되는 식수 등의 기온 등 외부환경 문제가 발생할 경우
- 제품 이동 또는 이사 등으로 발생한 제품 설치 부실 또는 파손되는 경우
- 소모자재 등의 교환 또는 관련 부품 세척할 경우

2. 소비자 과실로 인한 고장의 경우

- 제품을 떨어뜨리거나, 충격으로 인하여 제품 파손 및 기능상의 고장이 발생하였을 경우
- 시너, 벤젠 등 유기용제에 의하여 외관 손상 및 변형이 발생할 경우
- 사용전압이 맞지 않은 상태에서 사용하여 제품 고장의 발생하였을 경우
- 본 제품 사용설명서내의 '안전 정보 및 취급 주의사항'을 지키지 않아 고장이 발생하였을 경우
- 임의로 분해 또는 개조로 인한 부품의 분실 또는 고장의 발생할 경우
- 당사에서 지정하지 않은 소모품, 옵션 부품의 사용으로 인한 고장의 발생할 경우
- 당사에서 지정하지 않은 수리서비스 업체 또는 기사 등의 수리하여 발생하는 고장 및 사고 발생시
- 기타 고객과실에 의하여 고장이 발생할 경우

3. 그 밖의 경우

- 천지지면(낙뢰, 화재, 풍수해, 가스, 염해, 지진 등)에 의해 고장이 발생하였을 경우
- 소모품 부품이 수명이 다한 경우

■ 대표전화 : 1577-7818

A/S 주소 : 서울시 금천구 가산디지털2로 43-14
(가산한화비즈메트로2차 1414호)